



Tävlingsregler för SM i UV-foto, uttagstävling revision 2026/1

1 Deltagare

Rätt att delta i Svenska Sportdykarförbundets UV-foto-tävlingar som fotograf har svensk medborgare som är medlem i en förening som är ansluten till SSDF. En deltagare kan endast representera en förening.

Tävlande måste vara registrerad medlem i en till SSDF ansluten förening senast dagen före sista datum för inskick av bidrag till uttagstävlingen.

Endast dykare med giltigt dykcertifikat har rätt att delta.

2 Anmälan

Uttagstävlingen anordnas i form av en inskickstävling. Medverkan sker efter anmälan till tävlingssekreteraren. Instruktioner för anmälan samt inskickning av bilder aviseras i samband med att tävlingen utannonseras.

Filformatet på bildfilerna ska vara JPEG och färgrymden sRGB.

Bildfilerna får gärna innehålla metadata som fotografens namn, kontaktinfo och copyrightinformation. Tävlingssekreteraren skall avlägsna metadata som kan identifiera fotografen innan bildfilerna lämnas till tävlingsledningen.

I anmälan ska följande information ingå:

- Namn
- Adress
- E-postadress
- Telefonnummer
- Dykarklubb
- Dykcertifikat (organisation, nivå)

För varje bild ska följande information anges:

- När bilden togs (åtminstone månad och år)
- Var bilden togs (åtminstone land och hav/vattendrag)
- Bildtitel får anges men den ska inte delges domarna inför bedömningen.

Tävlingssekreteraren ska så snart som möjligt bekräfta mottagning av anmälan och bilder.

Tävlingsledningen, tävlingssekreteraren eller SSDF tar inget ansvar för tävlingsbidrag som ej kommer fram i tid eller som har skadats under transport eller hantering. För sent inkomna bidrag diskvalificeras. Inskickade media returneras inte.

3 Fotoklasser och avgränsning

Uttagstävlingen omfattar två klasser:

- Makro** Längsta bildsidan som avbildas skall vara mindre än ca 15 cm i skärpeplanet.
Normal/Vidvinkel Längsta bildsidan som avbildas skall vara större än ca 15 cm i skärpeplanet.

Skärpeplanet är det plan i vilket bilden är skarpast. Se även kapitel 7.2.

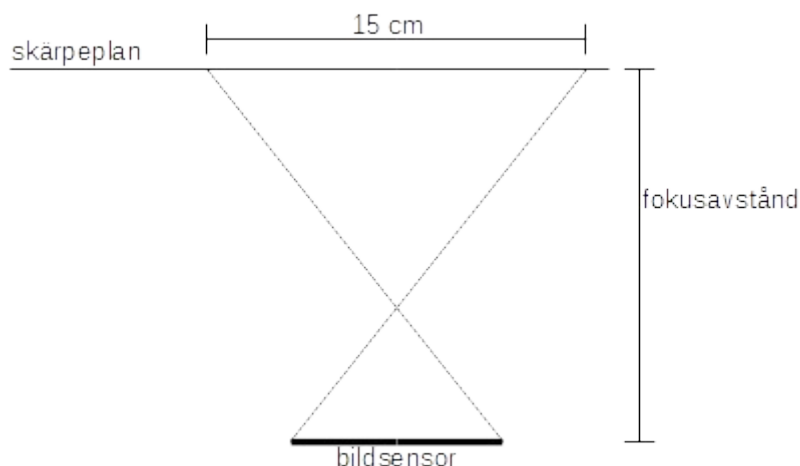

Om det pga stort skärpedjup är omöjligt att avgöra var skärpeplanet ligger så utförs mätningen i huvudmotivets framkant. Se även kapitel 7.3.

Varje tävlande har rätt att skicka in tre bilder i varje klass, dvs sammanlagt totalt upp till sex bilder. Maximalt en av bilderna i varje klass får vara tagen i icke-nordiskt vatten eller i artificiellt vatten. Till nordiska vatten räknas hav samt naturliga sjöar och vattendrag i Norden. Till nordiska vatten räknas naturliga sjöar och vattendrag i Norden, dvs i Danmark, Finland, Island, Norge och Sverige samt nordiska hav, dvs Östersjön med Bottenhavet, Bottenviken och Finska viken, Kattegatt, Skagerak, Nordsjön, Norska Havet, Grönlandshavet och Barents hav. Till artificiella vatten räknas bassäng, pool, akvarium, trädgårdsdamm och liknande.

Bilder som deltar i uttagstävlingen skall vara tagna inom de senaste två åren, dvs 2020 tillåts bilder tagna under 2018-2020. Tävlingsbilder får inte ha använts i tidigare UV-foto-tävlingar arrangerade av SSDF, Nordiska Mästerskapen i UV-foto eller i internationell fototävling anordnad av CMAS. Med bilder menas i detta sammanhang även snarlika bilder i samma bildserie. Tävlingssekreteraren och tävlingsledningen kontrollerar detta.

Det är tillåtet att tävla med tidigare publicerade bilder. Det är inte tillåtet att, innan tävlingsledningen ger sitt tillstånd, publicera information om eller på annat sätt meddela vilka bilder man tävlar med. Tillstånd från tävlingsledningen lämnas normalt i samband med att tävlingsresultaten publiceras.

Tävlingsledningen har det slutgiltiga avgörandet om en bild ska diskvalificeras. Ett sådant beslut kan ej överklagas.

Frågor till tävlingsledningen rörande tävlingsreglerna skall ställas i så god tid som möjligt och senast en vecka innan deadline för inskick.

4 Fotoregler

Tävlingen avser endast stillbilder. Med stillbild avses här en bild som är baserad på information från en (1) bildsensorutläsning. Dubbelexponering och andra typer av montage ingår inte i tävlingens definition av stillbild. Tävlingsbilder måste vara tagna helt eller delvis under vatten i en situation som kräver dykkompetens och dykutrustning, minst för fridykning, dvs. fotografen ska själv befinna sig i vattnet. För över-under-bilder gäller att minst en tredjedel av bildytan ska vara under vattenytan.

Tävlande har rätt att utnyttja valfri typ av undervattenskamera eller kamera i undervattenshus. Det är tillåtet att använda valfritt antal blixtrar eller lampor. Färgat ljus och filter av alla slag är tillåtna. Alla typer av kameror deltar på samma villkor.

Bilderna får beskäras till valfri storlek och valfritt sidoförhållande, men ej i övrigt storleksförändras i förhållande till originalfilen från kameran.

Bilderna får inte innehålla vattenstämpel, byline eller liknande element.

Tävlingen genomsyras av tanken att dykarna inte skall påverka eller förstöra miljön i havet eller på land. Det är inte tillåtet att flytta eller påverka djur eller växtlighet. Det är även förbjudet att använda kemikalier eller dylikt som kan påverka det marina livet.

5 Tävlingsorganisation

Tävlingsledningen består av en eller flera representanter från SSDF:s UV-fotokommitté. Ingen av tävlingsledarna får vara nära anhörig till person som avser tävla.

Till tävlingsledningens hjälp ska det även finnas en tävlingssekreterare vars primära ansvar är att avidentifiera bilderna och göra dom tillgängliga för bedömning. Tävlingssekreteraren sammanställer även resultaten.

Juryn utses av tävlingsledningen. Juryn består av tre personer, varav minst två bör inneha kunskap i UV-foto. Juryns sammansättning skall hållas hemlig tills resultatet från finalen redovisas. Samma jury bör användas för uttagstävling och final.

Tävlingsbidrag tas emot av tävlingssekreteraren som kontrollerar att bilderna uppfyller villkoren i kapitel 2. Tävlingssekreteraren avidentifierar bilderna och lämnar dem sedan vidare till tävlingsledningen. Tävlingsledningen kontrollerar att bilderna uppfyller villkoren i kapitel 3 - 4 och lämnar dom sedan vidare till juryn för poängbedömning.

Beslut rörande diskvalificering av bild eller poängsättning kan ej överklagas.

6 Poängsättning och kvalificering till final

Jurymedlemmarna arbetar individuellt och oberoende av varandra.

Juryn skall premiera fotografens originalitet, nyskapande och personliga avtryck i bilden.

Varje bild bedöms enligt tre värdeaxlar: teknisk kvalitet, komposition och innehåll (budskap, kreativitet, originalitet).

Varje bild ges oberoende av var och en av jurymedlemmarna poäng (heltal) enligt följande:

Innehåll	1–10 poäng
Komposition	1–5 poäng
Teknisk kvalitet	1–5 poäng

De sammanlagda poängen (9–60 poäng för varje bild) räknas sedan samman för samtliga bilder i varje fotografs portfolio och utgör underlag för rankning.

Vinnaren av föregående års final är direktkvalificerad till finalen och kan därmed inte delta i uttagstävlingen.

De elva bäst placerade fotograferna i uttagstävlingen går till final.

Om flera fotografer placerar sig på samma totalpoäng, så differentieras de i första hand med hjälp av sammanlagd poäng för innehåll. Om de fortfarande inte går att skilja åt gör man i nästa steg samma sak med sammanlagd poäng för komposition. Om de fortfarande inte går att skilja åt stryks varje fotografs sämsta (den med lägst poäng) bild. Detta fortgår tills fotograferna har differentierats eller tills inga bilder finns kvar att stryka. I det senare fallet lottas rankingordningen.

Om någon av finalisterna av något skäl avstår från att delta i finalen fyller tävlingsledningen på från listan från 12:e plats och nedåt så att det alltid blir tolv finalister.

Om det finns lediga finalplatser kvar efter att alla deltagare i uttagstävlingen tillfrågats, kan tävlingsledningen erbjuda platserna medelst öppen anmälan. Platserna tilldelas i den ordning som anmälningarna inkommer. Den som anmäler sig måste, när anmälan görs, vara registrerad medlem i en förening som är ansluten till SSDF. I övrigt gäller kraven i kapitel 1.

7 Övrigt

7.1 Bildrättigheter

SSDF förbehåller sig rätten att använda tävlingsbilderna i sin rapportering från tävlingen. Fotografens för- och efternamn ska tydligt anges i direkt anslutning till bilden.

7.2 Tumregel för längsta bildsida

För att avgöra om en bilds längsta sida överstiger 15 cm eller ej kan följande tumregel användas:

Antag att bilden är utskriven. Antag vidare att utskriftens längsta sida är 15 cm lång. Om utskriften utgör en förstoring jämfört med verkligheten så är längsta bildsidan mindre än 15 cm. Om utskriften utgör en förminskning jämfört med verkligheten så är längsta bildsidan större än 15 cm.

7.3 Bedömning av längsta bildsida vid stort skärpedjup

I nedanstående figur är ovalen huvudmotiv. Triangeln i förgrunden är, pga stort skärpedjup, skarp. Eftersom bildbredden vid huvudmotivet överstiger 15 cm så uppfyller bilden inte kraven för klassen makro trots att bildbredden vid det skarpa föremålet i förgrunden understiger 15 cm.

